



IMAWA

[L'aube d'un nouveau jour,
en japonais]
Pureté et élégance des lignes :
la gamme Imawa, conçue avec
l'urbaniste Julien Schnell, permet
une superbe continuité esthétique
au sein de l'espace urbain.

[The dawn of a new day,
in Japanese]
Purity and elegance of lines:
the Imawa range, designed with
urban planner Julien Schnell,
provides superb aesthetic
continuity within the urban space.

← Evron, Cœur de ville (FR)
Maîtrise d'ouvrage / Contracting authority:
Ville d'Evron
Architecte, urbaniste / Architect, urban planner:
Urbanica

© François Ruault

IMAWA

Construction en aluminium / Intégralement sans soudure
Aluminum made / Entirely weld-free

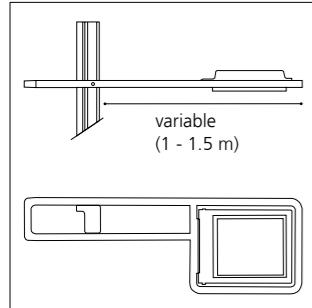

Crosse

- . Bi-section en profil aluminium
- . Section 40 x 40 mm
- . Compatible avec différents luminaires
- . Tête de mât simple, double ou Technifonction (retour piéton)

Bracket

- . Bi-section in aluminum profile
- . Section 40 x 40 mm
- . Compatible with different luminaires
- . Single or double bracket, or with pedestrian lighting

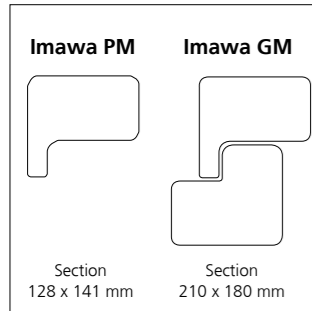

Mât

- . Hauteurs 4 à 6 m (PM) ou 7 à 10 m (GM)
- . Profils aluminium spécifiques seuls (PM) ou imbriqués (GM)

Pole

- . Heights : 4 to 6 m (PM) or 7 to 10 m (GM)
- . Specific aluminum profile used alone (PM) or interlocked (GM)

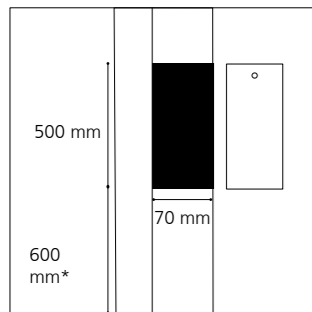

Porte de visite

- . Affleurante, interchangeable
- . Fermeture par vis inviolable

Access door

- . Flush, interchangeable
- . Locked with tamper-proof screw

*Autre hauteur sur demande
Other heights upon request

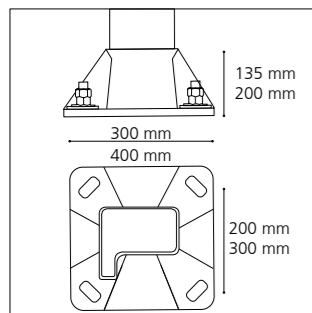

Semelle

- . En fonderie d'aluminium
- . Bagues isolantes au droit des 4 oblongs d'ancrage pour éviter tout contact avec les tiges en acier galvanisé

Baseplate

- . Made of die-cast aluminum
- . Insulating rings on the 4 anchoring oblongs to avoid any contact with galvanized steel bolts



▲ **Melun, BHNS (FR)**
Maîtrise d'ouvrage / Contracting authority:
Conseil Départemental de Seine et Marne
Architecte, urbaniste / Architect, urban planner:
Urbanica
Bureau d'études / Engineering: SEGIC

© Jean-Michel Molina

+ Finition

- . Thermolaquage par poudre
- . Polyester, coloris RAL ou finitions spéciales
- . Anodisation (20 microns)

Finish

- . Polyester powder coating, RAL colors or special finish
- . Natural anodization (20 microns)

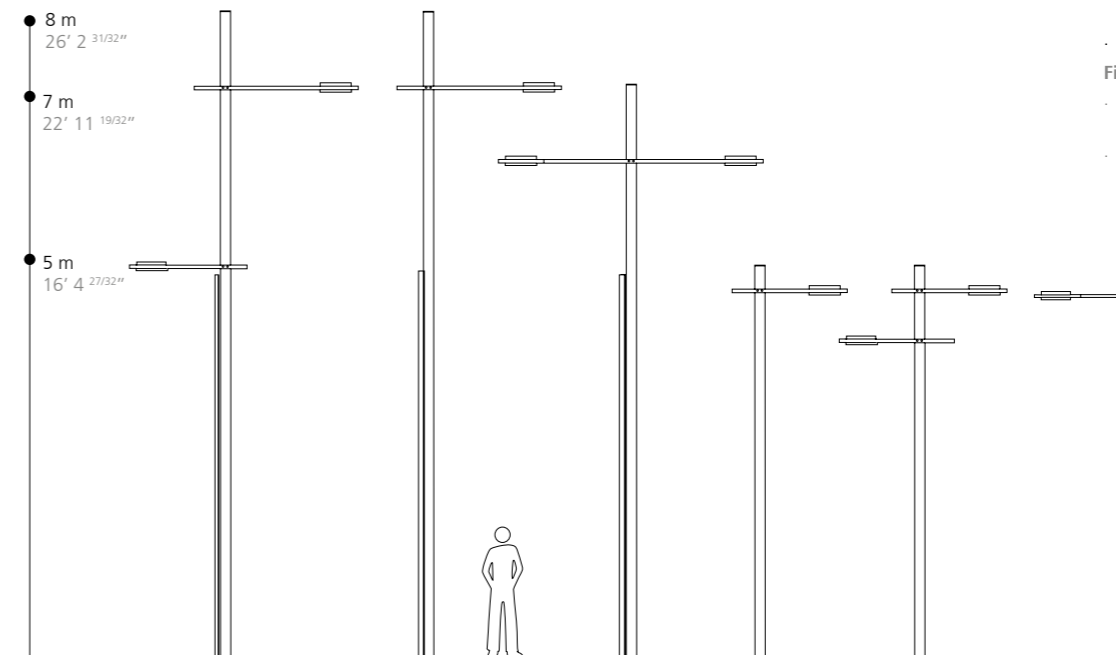

Conçu avec / designed with: Julien Schnell - Urbanica